

LINO

COMFORT AT A REACH



FIT PREMIUM X A60
FIT PREMIUM X A90



FIT PREMIUM BK A60
FIT PREMIUM BK A90



FIT PREMIUM WH A60
FIT PREMIUM WH A90

BG ИНСТРУКЦИИ ЗА ЕКСПЛОАТАЦИЯ

SRB UPUTSTVO ZA UPOTREBU

MK УПАТСТВО ЗА УПОТРЕБА

AL UDHËZUES PËR PËRDORIM

EN INSTALLATION MANUAL

RU ИНСТРУКЦИЯ ПО ЭКСПЛУАТАЦИИ

BG	ИНСТРУКЦИИ ЗА ЕКСПЛОАТАЦИЯ.....	5
SRB	УПУТСТВО ЗА УПОТРЕБУ.....	12
МК	УПАТСТВО ЗА УПОТРЕБА.....	19
AL	UDHËZUES PËR PËRDORIM.....	26
EN	INSTALLATION MANUAL.....	33
RU	ИНСТРУКЦИЯ ПО ЭКСПЛУАТАЦИИ.....	40

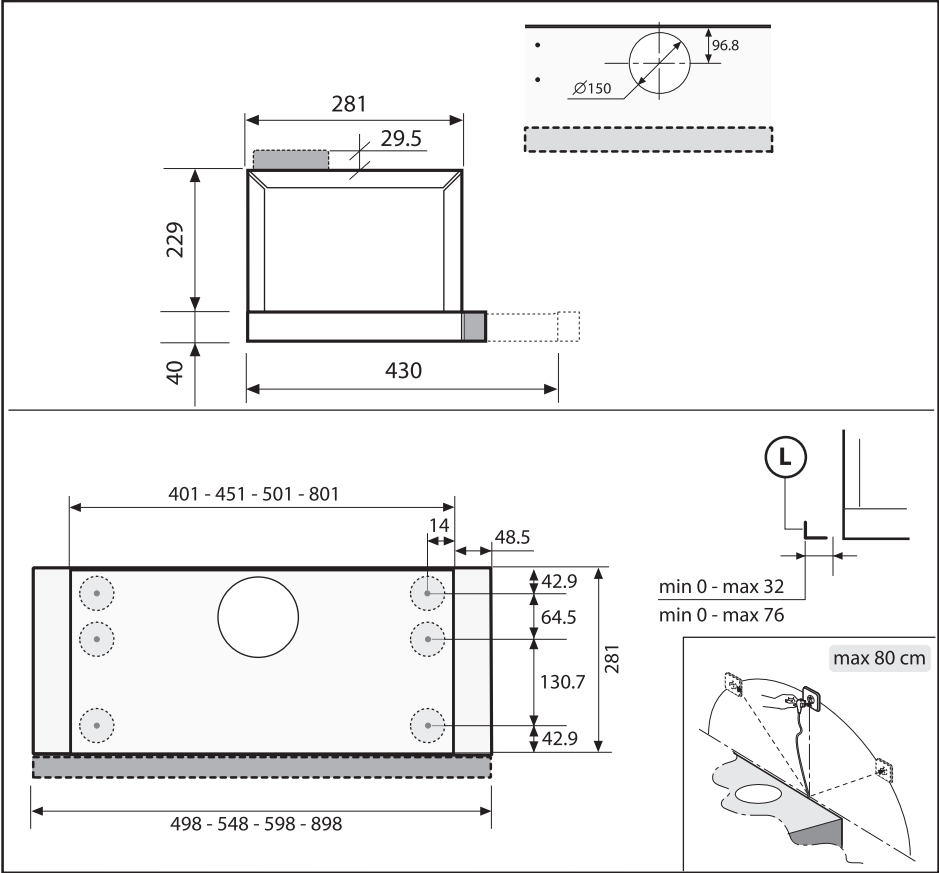

Fig. 1

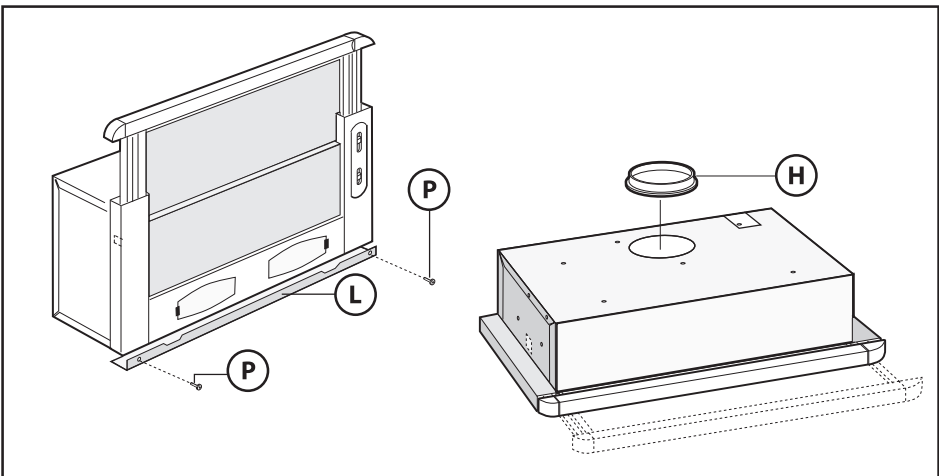

Fig. 2

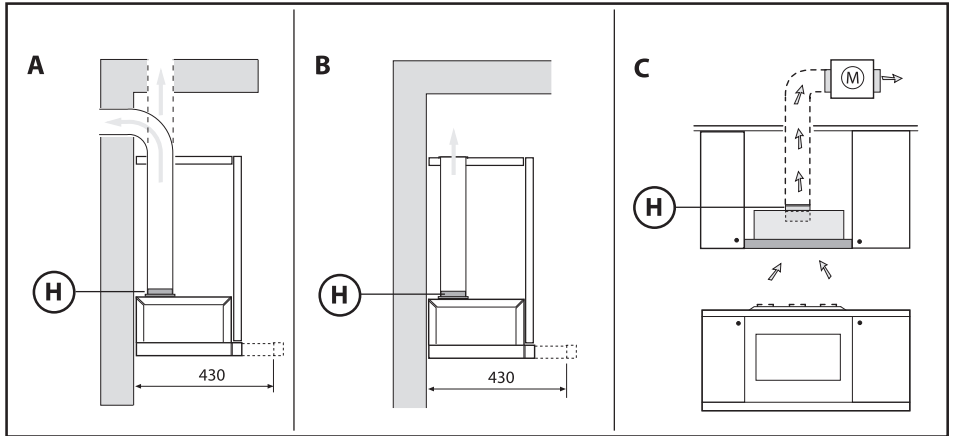

Fig. 3

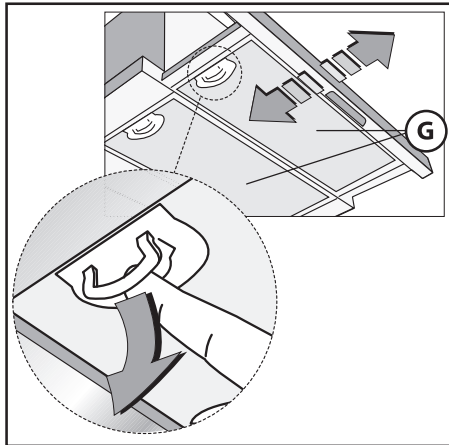

Fig. 4

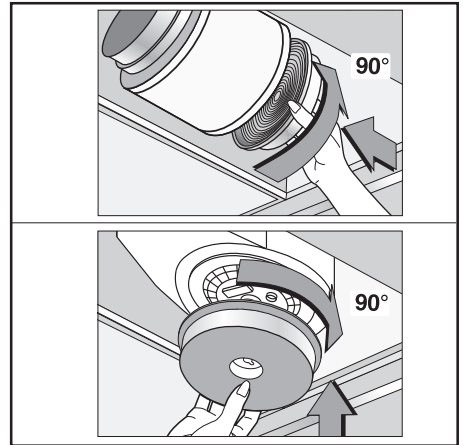

Fig. 5

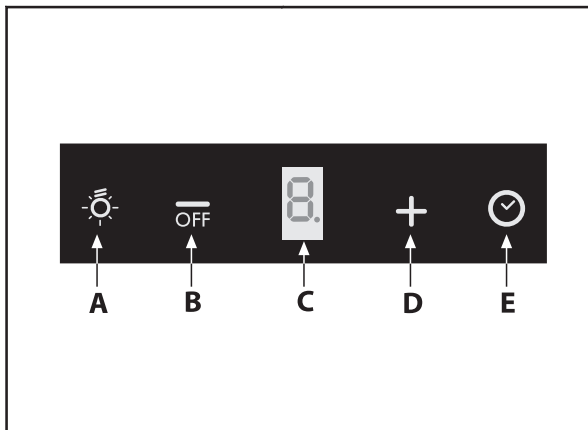

Fig. 6

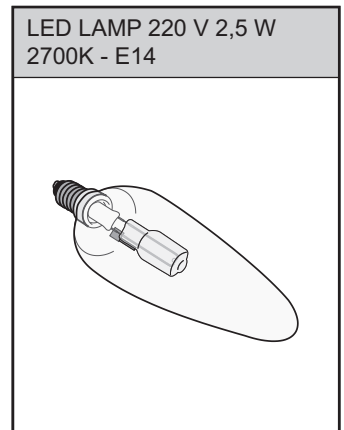

Fig. 7

Уважаеми Клиенти,

Благодарим Ви, че избрахте нашия продукт. Надяваме се, че той ще отговори на Вашите изисквания. Внимателно следвайте препоръките, изложени в тази книжка и така Вашият уред ще работи ефикасно. Не се колебайте да ни търсите при необходимост. Ние винаги ще бъдем до Вас, за да Ви сътрудним при нужда и за да Ви даваме полезна информация за всички продукти с марката „LINO“.

ОБЩИ УСЛОВИЯ

Внимателно прочетете следващата важна информация, относно безопасния монтаж и поддръжка.

Пазете тази книжка с инструкции за бъдещи справки. Уредът е проектиран за употреба в аспирираща версия (извеждане на въздуха навън, фиг. 3А), във филтрираща версия (връщане на въздуха в помещението, фиг. 3В) или във версия с изнесен мотор (фиг. 3С).

ПРЕДУПРЕЖДЕНИЯ ЗА БЕЗОПАСНОСТ

1. Внимавайте, когато аспираторът работи съвместно с камина или печка на дърва или с уреди, чието горене зависи от въздуха в околната среда, или се захранват с енергия различна от електрическата, тъй като аспираторът отнема въздуха от помещението, а той е необходим за процеса на горене. Отрицателното налягане на въздуха не трябва да надвишава 4Pa (4x10⁻⁵bar). Осигурете адекватно проветряване на помещението, което е необходимо за безопасната работа на аспиратора.

Следвайте местните разпоредби за отвеждане на въздуха навън.

Преди свързване с електрическата мрежа:

- Проверете табелата с технически данни (поставена вътре в аспиратора), за да се уверите, че напрежението и мощността съответстват на тези на мрежата и че контактът е подходящ. Ако имате съмнения се свържете с квалифициран електротехник.
- Ако захранващият кабел е повреден, той трябва да се подмени с друг или със специално устройство, което може да получите директно от производителя или от Сервизен център.
- Това устройство трябва да се свърже към мрежата или чрез щепсел с предпазител 3А, или чрез 2 двуполюсни проводника с предпазител 3А.

2. Предупреждение!

При определени обстоятелства, електрическите уреди могат да бъдат опасни.

- А) Не проверявайте състоянието на филтрите докато аспираторът работи.
- Б) Не докосвайте електрическите крушки или съседните зони по време или непосредствено след продължителната им работа.
- В) Забранено е фламбирането под аспиратора.
- Г) Не оставяйте свободен пламък да гори под аспиратора, тъй като може да увреди филтрите и да предизвика пожар.
- Д) Постоянно проверявайте процеса на пържене под аспиратора, за да избегнете възможността от пожар вследствие на прегряване на мазнината.
- Е) Преди техническо обслужване изключете уреда от ел. захранването.
- Ж) Този уред може да се използва от деца на възраст над 8 години и от лица с ограничени психо-физически и сензорни способности или с недостатъчен опит и знания, при условие че са внимателно наблюдавани и инструктирани за безопасното използване на уреда и за опасностите, които той представлява. Почистването и поддръжката, които трябва да се извършват от потребителя, не трябва да се извършват от деца, освен ако не са под наблюдение.
- З) Наблюдавайте децата, за да се уверите, че не си играят с уреда.
- И) Трябва да осигурите добра вентилация на помещението, когато използвате аспиратора едновременно с газови уреди.
- Й) Има риск от пожар, ако не осъществявате почистването на уреда в съответствие с инструкциите.
- Този уред съответства на Европейските Директиви ЕС/2012/19, Правилно рециклиране на електрически и електронни уреди WEEE.

Чрез правилното рециклиране на този уред, потребителят помага за предотвратяване замърсяването на околната среда и здравето на хората.



Този символ върху продукта или в неговите документи означава, че аспиратора не трябва да се третира като битов отпадък, а трябва да бъде предаден на обособените за рециклиране пунктове за електрически и електронни отпадъци. Следвайте местните разпоредби за изхвърлянето на отпадъци. За повече информация относно третирането, повторното използване и рециклирането на продукта, моля свържете се с местните власти, службата, отговорна за събирането на отпадъците или магазинът, от който е закупен аспиратора.

ИНСТРУКЦИИ ЗА МОНТАЖ

- **Монтажът и електрическото свързване трябва да се осъществяват от квалифициран персонал.**
- **Поставете защитни ръкавици преди да пристъпите към монтажа.**
- **Електрическо свързване:**
 - Продуктът е произведен като клас II, за това не е необходим заземителен проводник. Контактът и щепселът трябва да са лесно достъпни, след монтажа на аспиратора. Ако аспираторът е снабден с кабел без щепсел, то трябва да се постави еднополюсен ключ с минимум 3 мм разстояние между контактите, който да свързва кабела с електрическата мрежа, в съответствие с натоварването и настоящите разпоредби.
 - Свързването към електрическото захранване се осъществява както следва:
 - КАФЯВО = **L** фаза
 - СИНЬО = **N** нула
 - Ако плотът е електрически, газов или индукционен, минималното разстояние между него и долната част на аспиратора трябва да бъде поне 65 см. Ако инструкциите за монтаж на газовия котлон изискват разстояние по-голямо от посоченото тук, то трябва да се вземе под внимание. Ако въздуховодът се състои от две части, горната част трябва да се постави от външната страна на долната част. Не свързвайте изхода на аспиратора към комин, използван за топъл въздух и газове генерирани от други уреди, различни от електрически. Преди да започнете да монтирате аспиратора, махнете филтрите за мазнина G (фиг. 4) за по-лесното придържане на уреда.

- В случай, че аспираторът ще работи в аспирираща версия, подгответе отвора за отвеждане на въздуха.
- Ние препоръчваме употребата на въздуховод, който има същия диаметър като отвора за извеждането на въздуха от аспиратора. Ако се използва тръба с по-малък диаметър, може да се понижи ефективността на уреда и да се увеличи нивото на шум.
- Ако уредът Ви е предназначен да работи в жилищна сграда снабдена с централна аспирация, трябва да предприемете следните действия:
- Отварянето и затварянето на клапан към централната аспирация се контролира посредством ключ. При поставяне на ключа на позиция **ON**, след 1 минута, клапата се отваря, като се завърта на 90°, позволявайки изсмукването на замърсения въздух. Като поставите ключа на позиция **OFF**, клапата се затваря след 100 сек.

• Монтаж:

Следната инструкция трябва да бъде спазвана, за да се монтира правилно аспиратора.

1. Монтирайте аспираторът в шкафа;
2. Изберете версията (аспирираща фиг. 3А или филтрираща фиг. 3В)

• Монтиране в шкаф:

Този продукт трябва да бъде монтиран в шкаф или друга помощна структура. За закрепване използвайте 4 винта, които са подходящи за типа шкаф, като пробивате отвори в съответствие с диаграмата показан на фиг.1. За да може да закрепите уре-

да на мястото правилно, подравнете предният панел на аспиратора с вратата на кухненския шкаф и регулирайте дистанционера **L** като използвате винтове **P** (фиг. 2), след това се уверете, че уреда се допира до шкафа в задния край.

• Аспириране:

При този вариант на употреба уловената пара се отвежда директно в атмосферата през външната стена или чрез въздуховодната тръба. За тази цел трябва да бъде осигурена гъвкава, телескопична тръба, съгласно съответните правила за използване (незапалима) и да се свърже с фланеца **H** (фиг.3 А).

• Филтрираща версия

За да приспособите вашия аспиратор към филтрираща версия, трябва да попитате вашия доставчик за филтри с активен въглен. Филтрите трябва да бъдат закрепени към моторната група позиционирана в аспиратора. Те трябва да бъдат центрирани от страни на моторната група и завъртани на 90° докато щракнат (фиг. 5). за тази цел премахнете филтрите за мазнини **G** (фиг. 4). Чистият въздух се връща отново в стаята чрез свързваща тръба, която е свързана с пръстена **H** (fig. 3 В).

ИЗПОЛЗВАНЕ И ПОДДРЪЖКА

- Ние препоръчваме аспираторът да се включи преди готвенето да започне. Също така, препоръчваме да се остави да работи поне 15 минути след приключване на готвенето, за да елиминира целият останал замърсен въздух. Ефективната рабо-

та на аспиратора зависи от редовната му поддръжка, филтрите за мазнини и тези от активен въглен изискват специално внимание.

- **Филтърът за мазнини** улавя частиците мазнина във въздуха, затова той може да се напласти и задръсти на определени интервали от време в зависимост от честотата на използване.
- За да се предотврати опасността от пожари, трябва веднъж на поне два месеца да се почистват филтрите за мазнина ръчно, използвайки неабразивни, неутрални течни препарати или в съдомиялна машина на ниска температура и кратка програма.
- След няколко измивания може да се промени цвета на филтрите. Това не е основание за подмяната им.
- **Филтрите от активен въглен** се използват за пречистване на въздуха и връщането му обратно в помещението, функцията им е да улавят неприятните миризми, резултат от готвенето.
- Нерегенеративните филтри от активен въглен трябва да се подменят най-много на 4 месеца. Насищането на филтъра от активен въглен зависи от това колко често се използва продукта, от типа кухня и от честотата на почистване на филтрите за мазнина
- **Преди да поставите почистените филтри за мазнини и тези от активен въглен се уверете, че са напълно сухи.**
- **Почиствайте аспиратора редовно, като използвате тъкан, напоена с денатуриран спирт или**

неутрален препарат, който не е абразивен.

- Системата за осветление е проектирана за използване по време на готвене, а не за дълготрайно осветление на помещението. Продължителното използване на осветлението значително ще намали издръжливостта на лампите.
- Ако аспираторът е снабден с вътрешно осветление е възможно то да бъде използвано за основно осветление за дълъг период от време.
- **Внимание:** неспазването на правилата за почистване на аспиратора и филтрите, както и тяхната подмяна е предпоставка за пожари. Затова препоръчваме да следвате приложените инструкции.

• **Подмяна на LED лампи (фиг. 7)**

Използвайте единствено LED лампи от същия тип и със същата мощност, като инсталираните в уреда.

• **Сензорно управление (фиг. 6)**

Бутон А = включване/ изключване на светлината.

Бутон В = включване и изключване на аспиратора. Аспираторът се включва на скорост 1. Ако искате да изключите аспиратора, натиснете бутона за 2сек. Ако уредът е на скорост 1, няма нужда да задържате бутона, за да го изключите. Намалява скоростта на мотора.

Дисплей С = показва избраната скорост на мотора и активирания таймер.

Бутон D = включва аспиратора. Увеличава скоростта на мотора. Натискането на бутона при зададена 3-та скорост, води до активиране на ин-

тензивната скорост за 10 мин, след изтичането на които се възстановява скоростта на работа преди включването на дадената функция. По време на тази функция дисплеят мига.

Бутон Е = таймер за автоматично спиране – 15 мин. Този таймер отлага спирането на аспиратора, който ще продължи да работи още 15мин. на скоростта, на която е в момента на активирането на функцията. Таймерът се деактивира, като се натисне повторно **бутона Е**. При активирана функция таймер, десетичната точка на дисплея трябва да мига. Таймерът не може да бъде активиран, ако работи интензивната степен на уреда.

Функцията „**Чист въздух**“ се активира при натискане на бутон **Е** за 2 сек., когато уредът е изключен. Това действие включва мотора на първа скорост за 10 мин. на всеки час. По време на тази функция въртливо движение на периферните сегменти ще бъде показано на дисплея. Когато изтече времето, моторът се изключва и на дисплея се показва съобщение „**С**“, в следващите 50 мин., след изтичането на които моторът отново ще започне да работи за 10 мин. Деактивирането на функцията става чрез натискане на който и да е бутон, с изключение на този за осветлението.

• **Замърсени филтри за мазнина/ филтри от активен въглен:**

- Когато на дисплея **С** премигва използваната скорост и буква **F** (например **1** и **F**), филтрите за мазнина трябва да бъдат измити.
- Ако на дисплея **С** премигва използваната скорост и буква **A** (например **1** и **A**), тогава филтрите от активен въглен трябва да бъдат сменени или измити в зависимост от вида на филтъра.

След като чистите филтри са правилно поставени, електронната памет трябва да бъде нулирана чрез натискане на бутон **A** за около **5 секунди**, докато спре мигането **F** или **A** на дисплея **С**.

ПРОИЗВОДИТЕЛЯТ НЕ ПОЕМА ОТГОВОРНОСТ ЗА КАКВИТО И ДА Е ПОВРЕДИ, ПРИЧИНЕНИ ОТ НЕПРАВИЛНА УПОТРЕБА НА УРЕДА И НЕСПАЗВАНЕ НА ОПИСАНИТЕ ПО-ГОРЕ ПРАВИЛА.

Символът  върху продукта или неговата опаковка показва, че този продукт не трябва да се изхвърля заедно с битовите отпадъци. Вместо това, той трябва да се предаде в специализиран пункт за рециклиране на електрическо и електронно оборудване. Осигурявайки правилното изхвърляне на този продукт, вие спомагате за предотвратяване на възможните отрицателни въздействия върху околната среда и човешкото здраве, които биха възникнали в резултат на неправилната обработка на изхвърления продукт. За по-подробна информация относно рециклирането на този продукт се обърнете към местната градска управа, фирмата за събиране на домакински отпадъци или магазина, от който сте закупили уреда.

Poštovani klijenti

Mi Vam se zahvaljujemo što ste izabrali aspirator LINO, jedan prestižan brend, sinonim za kvalitet i sigurnost. Nadamo se da će on zadovoljiti sve vaše potrebe. Ukoliko pažljivo pratite preporuke koje su date u uputstvu Vaš će aspirator ostati efikasan. Nemojte se dvoumiti da nas potražite. Mi smo tu za vas kako bismo Vam pomogli, i kako bismo Vam dali korisne informacije za sve proizvode brenda LINO.

OPŠTE INFORMACIJE

Pažljivo pročitajte sledeće važne informacije koje se odnose na bezbednost tokom montiranja i održavanja.

Držite ovu knjižicu sa informacijama na dostupnom mestu radi daljih konsultacija. Uređaj je dizajniran za upotrebu u verziji sa odvodnom cevi (usisnoj verziji, izvođenje vazduha napolje- sl. 3A), filtrirajućoj verziji (cirkulacija vazduha unutra- sl. 3B) ili sa eksternim motorom (sl. 3C).

SIGURNOSNE MERE

1. Vodite računa kada aspirator radi istovremeno sa otvorenim kaminom ili gorionicima koji zavise od vazduha u okruženju i koji se snabdevaju drugačije nego el. energijom, pošto aspiratori uklanjaju vazduh iz okoline a on je potreban gorioniku ili kaminu radi sagorevanja. Negativni pritisak u okruženju ne sme prelaziti 4 Pa (4×10^{-5} bar). Obezbedite odgovarajuću ventilaciju u okruženju kako bi rad aspiratora bio bezbedan. Pridržavajte se odgovarajućih lokalnih zakona koji se odnose na spoljašnje izvođenje vazduha.

Pre priključivanja aspiratora na električnu mrežu:

- Proverite tablicu sa podacima, (nalazi se unutar uređaja) kako biste utvrdili da li napon i snaga odgovaraju mreži, kao i da li je utičnica odgovarajuća. Ako ste u neodumici konsultujte kvalifikovanog električara.
- Ako je kabl za napajanje oštećen, mora biti zamenjen sa drugim kablom ili specijalnim sklopom, koji se može dobiti direktno od proizvođača ili iz Centra za Tehničku podršku.
- Ovaj uređaj mora biti spojen na mrežno napajanje ili kroz utičnicu sa osiguračem 3A, ili sa dva dvostruka provodnika sa osiguračem 3A.

2. Upozorenje!

U određenim okolnostima električni aparati mogu biti opasni.

A) Nemojte proveravati stanje filtera dok aspirator radi.

B) Nemojte dirati sijalice ili susedne delove, za vreme ili neposredno nakon dugotrajne upotrebe instalacije rasvete.

- C) Flambiranje je zabranjeno ispod aspiratora.
- D) Ne koristite otvoreni plamen ispod aspiratora jer je štetan za filtere i predstavlja opasnost od požara.
- E) Kontinuirano proveravajte hranu koju pržite kako biste izbeglo pregrevanje ulja, koje može predstavljati opasnost od požara.
- F) Pre bilo kakvog procesa održavanja, isključite uređaj sa napajanja el. energijom.
- G) Ovaj aparat nije namenjen za upotrebu od strane male dece ili nemoćnih lica bez nadzora.
- H) Ovaj uređaj mogu da koriste deca starija od 8 godina i osobe sa smanjenim psihofizičkim i čulnim sposobnostima ili sa nedovoljnim iskustvom i znanjem ako su pod pažljivim nadzorom i ako im je objašnjena bezbedna upotreba uređaja i opasnosti povezane sa tim. Čišćenje i održavanje koje treba da obavlja korisnik ne smeju da obavljaju deca, osim ako su pod nadzorom.
- I) U prostoriji mora postojati adekvatna ventilacija u slučaju kada aspirator radi u isto vreme kada i uređaji na plin ili druga goriva.
- J) Ako se čišćenje ne sprovodi u skladu sa uputstvima, postoji opasnost od požara.
- K) Nadgledajte decu kako biste bili sigurni da se ne igraju sa uređajem.

Ovaj uređaj odgovara evropskoj direktivi EC/2012/19, koja se odnosi na pravilno recikliranje otpada električne i elektronske opreme (WEEE). Vodeći računa da će ovaj uređaj odložiti na ispravan način, korisnik pomaže u sprečavanju moguće štete po okolinu ili zdravlje uopšte.



Ova oznaka na proizvodu ili na njegovom pakovanju ukazuje na to da ovaj proizvod ne treba tretirati kao kućni otpad. Umesto toga, treba ga

predati na odgovarajućem mestu za reciklažu elektronske i električne opreme. Poštujte lokalne zakone koji se tiču odlaganja otpada. Kada je ovaj proizvod na ispravan način odložen, tada pomažete očuvanju čovekove okoline i vršite prevenciju negativnih posledica, koje bi bile izazvane ukoliko biste ovaj proizvod na drugi način odložili. Za više informacija o tretiranju ove vrste otpada, ponovnoj upotrebi i recikliranju proizvoda, molimo vas da kontaktirate nadležnu lokalnu službu za sakupljanje otpada ili radnju u kojoj ste kupili ovaj proizvod.

UPUTSTVO ZA MONTAŽU

- **Montaža i električno povezivanje moraju biti izvedeni od strane specijalizovanog osoblja.**
- **Stavite zaštitne rukavice pre nego što pristupite montaži.**
- **Električno priključivanje:**
 - Aparat je proizveden kao klasa II, stoga, kabl za uzemljenje nije potreban.
 - Nakon montiranja uređaja, utikač mora biti lako dostupan. Ako je uređaj opremljen sa kablom bez utikača, potrebno je postaviti odgovarajuće

dimenzioniran omnipolarni prekidač sa minimalnim rastojanjem od 3 mm između kontakata, kojim će se kabl povezati na električnu mrežu u skladu sa opterećenjem i važećim propisima.

- Priključivanje na električnu mrežu se vrši prema sledećem:

BRAON = **L** (vod pod naponom)

PLAVO = **N** neutralan.

Ako je ploča za kuvanje električna, plinska ili indukciona, minimalna udaljenost između nje i donjeg dela aspiratora mora biti minimum **65 cm**. Ako je u uputstvu za postavljanje gasne ploče navedeno rastojanje koje je veće od gorenavedenog, to se svakako mora uzeti u obzir. Ukoliko je odvodna cev izvedena iz dva dela, gornji deo mora biti sa spoljne strane donjeg dela. Nemojte priključivati odvodnu cev aspiratora na isti odvod koji se koristi za protok vrućeg vazduha ili za izvođenje isparenja drugih uređaja koji su stvoreni od različitih izvora osim električnog.

Pre nego što započnete montažu aspiratora, skinite filtere za masnoću kako biste lakše pridržavali uređaj. (Sl. 4)

- U slučaju montaže uređaja u režim aspiracije, pripremite otvor za odvođenje vazduha.
- Preporučujemo upotrebu odvodne cevi koja ima isti promer kao i izlazni otvor za vazduh na samom aspiratoru. Ukoliko je korišćena cev manjeg promera, može doći do smanjenja efikasnosti proizvoda, a njegov rad može postati glasniji.
- Ako je Vaš uređaj namenjen za upotrebu u zgradi koja je opremljena centralizovanim usisnim sistemom obavite sledeće operacije:

– Otvaranje i zatvaranje klapne ka centralnoj aspiraciji se kontroliše pomoću prekidača. Postavljanjem prekidača u položaj **ON**, nakon 1 minuta, ventil se otvara okretanjem za 90° omogućavajući usisavanje ustajalog vazduha. Postavljanjem prekidača u položaj **OFF**, ventil se zatvara nakon 100 sekundi.

• **Montaža:**

Savetujemo da pratite sledeća uputstva u pogledu ispravnog montiranja aspiratora:

1. Montaža kuhinjskog aspiratora u gornji kuhinjski element.
2. Izbor verzije aspiracija (odvod vazduha) 3A, ili filterska, 3B).

• **Ugradnja aspiratora u gornji kuhinjski element:**

Ova vrsta uređaja mora biti postavljena unutar ormarića ili unutar drugog tipa potporne strukture. Da biste ga pričvrstili, upotrebite 4 šrafa koji su pogodni za odgovarajuću vrstu elementa, i napravite rupe u skladu sa dijagramom koji je prikazan na (Sl.1).

Da biste ispravno postavili uređaj, poravnajte prednju ploču aspiratora sa vratima elementa i prilagodite razmaknicu **L** upotrebom šrafova **P** (Sl.2), a potom vodite računa da se uređaj poklapa sa elementom sa zadnje strane.

• **Aspiracija:**

Uređaj izbacuje isparenja u spoljašnju sredinu preko spoljnog zida ili odvodnog kanala (ventilacionog otvora). Potrebno je da kupite teleskopsku cev u skladu sa standardima koji su u upotrebi (zapaljivost) i povezati je na prirubnicu **H** (Sl. 3A).

• **Recirkulacija:**

Da biste transformisali aspirator iz

Usisne verzije na verziju za Filtriranje morate od Vašeg prodavca naručiti filtere sa aktivnim ugljem kao dodatak. Oni moraju biti stavljeni na jedinicu za izvlačenje vazduha unutar aspiratora, centrirani u njoj i okrenuti za 90 ° dok ne sednu na svoje mesto (Sl.5). Da biste izveli ovaj postupak uklonite filter (filtere) za masnoću **G** (Sl.4). Čist vazduh se vraća u prostoriju kroz odvodnu cev koja je spojena je prstenom **H** (Sl. 3B).

UPOTREBA I ODRŽAVANJE

- Preporučujemo da aspirator bude uključen pre početka kuvanja bilo kakve hrane. Takođe, preporučujemo da aparat ostane da radi 15 minuta nakon što je hrana skuvana, kako bi se temeljno eliminisao sav zaprljan vazduh. Efikasnost aspiratora zavisi od stalnog održavanja, filtera protiv masnoće i filtera s aktivnim ugljem koji zahtevaju posebnu pažnju.
- **Filteri protiv masnoće** se koriste da bi zaustavili masne čestice koje se nalaze u vazduhu, i stoga su podložni zasićenju (vreme koje je potrebno da bi filter postao zasićen zavisi od načina na koji se uređaj koristi).
 - Da bi se sprečile potencijalne opasnosti od požara, filtere protiv zamršćenosti treba prati najmanje na svaka 2 meseca (ručno, upotrebom neabrazivnog neutralnog tečnog deterdženta ili se mogu prati u mašini za pranje posuđa na niskim temperaturama i pri kratkim ciklusima).
 - Nakon nekoliko pranja, boja filtera se može promeniti. To ne znači da filteri treba da budu zamenjeni.
- **Filteri sa aktivnim ugljem** se koriste za prečišćavanje vazduha koji

se vraća natrag u prostoriju i njihova funkcija je da ublaži neprijatne mirise koji se stvaraju u kuhinji.

- Neobnovljivi filteri sa aktivnim ugljem se moraju menjati najmanje na svaka 4 meseca. Step en zasićenosti filtera sa aktivnim ugljem zavisi od učestalosti upotrebe uređaja, tipa kuvanja koje se obavlja i regularnosti čišćenja filtera protiv masnoće.
- **Pre nego što ponovo stavite filtere protiv masnoće i obnovljive filtere sa aktivnim ugljem, važno je da filteri budu suvi.**
- **Često čistite aspirator, koristeći krp u koja je natopljena u vodi ili neutralnom neabrazivnom tečnom deterđentu.**
- Svetlo aspiratora je dizajnirano za upotrebu tokom kuvanja, a ne za generalno osvetljenje prostorije. Duža upotreba svetla smanjuje prosečno trajanje sijalice.
- Ukoliko je uređaj opremljen sa "courtesy lights" moguće je koristiti ga za opšte osvetljenje u prostoriji tokom dužeg perioda vremena.
- **Pažnja:** nepridržavanje upozorenja za čišćenje aspiratora, kao i zamene i čišćenja filtera podrazumeva rizik od požara. Stoga se preporučuje pridržavanje predloženih upustava.

• **Zamena LED sijalica (SI. 7):**

Koristite samo sijalice istog tipa i snage koja je montirana na uređaju.

• **Senzorske komande (SI. 6)**

Taster A = On / Off, uključuje/ isključuje svetlo.

Taster B = Uključuje/isključuje aspirator. Uređaj se uključuje na brzinu 1. Ako želite

da isključite aspirator, pritisnite dugme i zadržite 2 sekunde.

Ako je aspirator na brzini jedan, neće biti potrebno zadržati taster da bi se aspirator isključio. Smanjuje brzinu motora.

Displej C = prikazuje izabranu brzinu motora i aktivirani tajmer.

Taster D = uključuje aspirator. Povećava brzinu motora. Pritiskom tastera na trećoj brzini, funkcija Intenzivne brzine će raditi 10 min, a zatim se uređaj vraća da radi na izvornoj brzini. Tokom ove funkcije, displej treperi.

Taster E = Tajmer za automatsko isključivanje kroz 15 minuta. Ovaj tajmer odlaže isključivanje aspiratora za 15 minuta nakon pritiska tastera, pri čemu će aspirator nastaviti da radi brzinom koja je bila odabrana u trenutku aktiviranja funkcije. Tajmer se može deaktivirati ponovnim pritiskom na **taster E**. Kada je tajmer aktivan decimalna tačka na displeju mora da trepti. Tajmer se ne može aktivirati ako intenzivna brzina radi.

Funkcija „**Čist vazduh**“ se aktivira pritiskom na **taster E** na 2 sekunde kada je uređaj isključen. Na ovaj način se uključuje motor na 10 minuta svakih sat vremena i to na prvoj brzini. Tokom rada ove funkcije, na ekranu mora biti vidljivo rotacijsko kretanje perifernih delova. Kada to vreme istekne, motor se isključuje, a fiksno slovo „**C**“ treba da je prikazano na ekranu dok motor ne počne ponovo da radi još 10 minuta nakon 50 minuta i tako dalje. Pritisnite bilo koji taster osim tastera za osvetljenje za prekid ove funkcije.

- **Zaprljani filteri protiv masnoće/filteri sa aktivnim ugljem**

- Filtere protiv masnoće treba oprati kada na displeju **C** izabrana brzina i slovo **F** naizmenično tepere (npr. **1** i **F**).
- Kada na displeju **C** izabrana brzina i slovo **A** naizmenično tepere (npr. **1** i **A**), treba zameniti filtere sa aktivnim ugljem, ili ih oprati u zavisnosti od tipa filtera.

Nakon što su čisti filteri ispravno postavljeni, elektronska memorija se mora resetovati pritiskom na taster **A** na otprilike 5 sekundi, dok ne prestane da treperi indikacija **F** ili **A** koja je prikazana na displeju **C**.

PROIZVOĐAČ NE PREUZIMA ODGOVORNOST ZA EVENTUALNU ŠTETU KOJA JE UZROKOVANA NEPRIDRŽAVANJEM NAVEDENIH UPOZORENJA.

Simbol  koji se nalazi na proizvodu ili ambalaži znači da ovaj proizvod ne sme biti tretiran kao obični kućni otpad, već ga treba odložiti na odgovarajućem mestu za reciklažu električne i elektronske opreme. Propisno bacanje ovog proizvoda pomaže da se izbegnu eventualne negativne posledice po očuvanje čovekove okoline i po samo zdravlje čoveka, a koje mogu biti uzrokovane neodgovarajućim odlaganjem ovog proizvoda. Za detaljnije informacije o recikliranju proizvoda, konsultujte Vaš lokalni centar za sakupljanje otpada, ili radnju u kojoj ste kupili ovaj proizvod.

Почитувани Клиенти

Ви благодариме што го одбравте аспираторот LINO, еден престижен бренд, синоним за квалитет и сигурност. Се надеваме дека ќе одговори на вашите потреби. Доколку внимателно ги следите препораките од упатството, вашиот аспиратор ќе остане ефикасен. Не се двоумете да ни се обратите. Ние сме веднаш до вас за да ви дадеме корисна информација за сите производи на брендот LINO.

ОПШТО

Внимателно прочитајте ги следниве важни информации во врска со безбедноста при монтирањето и одржувањето. Чувајте ја оваа информативна брошура достапна за дополнителни консултации. Уредот е дизајниран за употреба во верзија со цевки (одвод на воздухот кон надвор – Слика 3 А), верзија со филтрирање (циркулација на воздухот во внатрешноста – Слика 3 В) или со надворешен мотор (Слика 3 С).

МЕРКИ НА ПРЕТПАЗЛИВОСТ

1. Внимавајте кога аспираторот работи истовремено со отворен камин или рингла кои зависат од воздухот во просторијата и не се снабдуваат со електрична енергија, бидејќи аспираторот го отстранува воздухот од самата просторија кој им е потребен на ринглата или на каминот за согорување. Негативниот притисок во просторијата не смее да надмине 4Pa (4x10⁻⁵ bar). Обезбедете адекватна вентилација во просторијата за безбедно функционирање на аспираторот. Следете ги локалните закони кои се при-

менуваат за надворешно отстранување на воздухот.

Пред поврзување на моделот со електричната мрежа:

- Проверете ја таблата со податоци (која се наоѓа на внатрешната страна на уредот) за да утврдите дали напонот и моќноста одговараат на мрежата и дали приклучокот е соодветен. Ако се двоумите побарајте помош од квалификуван електричар.
- Доколку кабелот за струја е оштетен, мора да го замените со друг кабел или посебен склоп, кој може да биде добиен директно од производителот или од центарот за техничка помош.
- Овој уред мора да се поврзе со струјна мрежа или преку приклучок со осигурувачи 3 А или две жици од две фази заштитени со осигурувач 3 А.

2. Предупредување!

Во одредени околности електричните уреди може да претставуваат опасност.

- А) Не проверувајте го статусот на филтрите додека аспираторот работи
- Б) Не допирајте ги светилките или соседните области, за време на или веднаш по долготрајна употреба на инсталацијата за осветлување.
- В) Забрането е да се готви храна директно на пламен под аспираторот.
- Г) Избегнувајте директен пламен, бидејќи е штетен за филтрите и постои опасност од пожар.
- Д) Постојано проверувајте ја храната што се пржи за да се избегне прегревање на маслото што може да доведе до опасност од пожар.
- Ѓ) Исклучете го електричниот приклучок пред секое одржување.
- Е) Овој уред не е наменет за употреба од страна на мали деца или изнемоштени лица без надзор.
- Ж) Овој уред смеат да го користат деца над 8-годишна возраст и лица со ограничени психофизички и сетилни способности или со недоволно искуство и знаење, под услов да се под надзор и да имаат добиено упатства за тоа како безбедно да го користат уредот и за опасности што може да настанат. Чистењето и одржувањето треба да ги врши корисникот, а не деца, освен ако се под надзор.
- З) Треба да има адекватна вентилација на просторијата кога аспираторот се користи во исто време со уреди за готвење на гас или други горива.
- С) Постои ризик од пожар, ако чистењето не се врши во согласност со инструкциите.

Овој уред е во согласност со Европската Директива ЕЗ/2012/19, Отпадна електрична и електронска опрема (WEEE). Со тоа што овој производ ќе се фрли правилно, помагате да се спречат потенцијалните негативни последици по човековата сре-

дина и човековото здравје, кои инаку би настанале со неправилно фрлање на производот.



Симболот на производот или на пакувањето покажува дека овој производ не може да се третира како отпадок од домаќинство., туку треба да се предаде на соодветни места за рециклирање на електрична или електронска опрема. Следете ги локалните закони за ваков вид на отпадок. За подетални информации во врска со третманот, повторната употреба и рециклирањето на овој производ, контактирајте ја локалната канцеларија во Вашиот град, службата за правилно отстранување на отпадокот или продавницата каде сте го купиле производот.

ИНСТРУКЦИИ ЗА МОНТИРАЊЕ

- **Носете заштитни ракавици при монтирањето.**
- **Електрично поврзување:**
 - Уредот е произведен како класа II, затоа не е потребен кабел за заземјување. Приклучокот мора да биде лесно достапен после монтирањето на уредот. Ако уредот оди со кабел без приклучок, мора да се вгради приклучок со два пола соодветно димензиониран со отвор од минимум 3 mm помеѓу контактите, помеѓу уредот и доводот на електрична енергија во согласност со оптоварувањето и тековните регулативи.
 - Поврзувањето со електричната мрежа се врши на следниот начин:
 - (КАФЕНА) BROWN = **L** линија
 - (СИНА) BLUE = **N** неутрална
 - Минималното растојание помеѓу потпорната површина на тавите за готвење на шпоретот и најнискиот дел на аспираторот мора да биде најмалку 65 см. Ако упатството за монтирање на шпоретот на гас наведува дека е потребно поголемо растојание од наведеното погоре, тоа мора да се земе предвид. Ако се користи цевка за поврзување составена од два дела, горниот дел мора да се стави од надворешната страна на долниот дел. Не поврзувајте го одводниот дел на аспираторот со истиот спроводник кој се користи за циркулација на топлиот воздух или за отстранување на гасовите од други уреди кои не се создадени од електричен извор. Пред да продолжете со монтирањето, извадете ги филтрите за маснотии
- **Склопувањето и електричните поврзувања мора да се извршат од страна на специјализиран персонал.**

(Слика 4) за да може полесно да се ракува со уредот.

- Во случај на монтирање на уредот во верзија со вшмукување подгответе дупка за отстранување на воздухот.
- Препорачуваме употреба на цевка за одвод на воздухот која ќе го има истиот дијаметар како и излезната дупка за одвод на воздухот. Ако се користи цевка со помал дијаметар, ефикасноста на производот може да се намали и неговото работење може да стане побучно.
- Ако вашиот уред е дизајниран за употреба во живеалишта снабдени со уреди со ацентрализирано вшмукување извршете ги следниве операции:
- Прекинувачот го контролира отворањето и затворањето на вентилот со помош на термоелектричен уред. Со ставање на прекинувачот во положба **ON**, после една минута, вентилот се отвора со ротирање од 90 ° овозможувајќи вшмукување на застојаниот воздух. Со ставање на прекинувачот во позиција **OFF**, вентилот се затвора по 100 секунди.
- **Монтирање:**

Следниве инструкции треба да се следат за да се изврши правилно монтирање на аспираторот.

1. Монтирање на аспираторот на долната страна на елементот.
2. Избор на верзија (одвод Сл.3А или филтрирање Сл. 3В).
- **Местење на аспираторот на долниот дел на елементот на сидот:**

Овој тип на уред треба да биде вграден во елементот на сидот или во друга потпорна површина. За да го прицврстите искористете ги 4 завртки кои се соодветни за видот на елементот правејќи дупки како што е прикажано на дијаграмот на (Сл. 1). За да го наместите уредот правилно, израмнете ја предната плоча од аспираторот со вратата на елементот и прилагодете го делот **L** со помош на завртките **P** (Слика 2), а потоа бидете сигурни дека уредот и елементот на сидот се спојуваат на задниот дел

- **Одвод преку надворешниот сид:**
Уредот ја испушта пареата преку надворешен сид или цевка. Потребна е да се купи телескопска цевка во согласност со стандардите (незапалива) и да се позрзе со фланшата **H** (Сл.3 А).
- **Кружење:**

Да се трансформира аспираторот од верзијата со одвод во верзија со кружење, треба да побарате филтри со активен јаглен од вашиот локален добавувач. Филтерот мора да се стави на групата на одвод на аспираторот во центарот на решетката на вентилаторот со извртување на истиот за 90 степени се додека не се намасти безбедно (Сл. 5). За оваа операција отстранете ги филтрите за маснотии **G** (Сл. 4). Чистиот воздух се враќа во просторијата преку цевка за поврзување која поминува во внатрешноста на елементот и се поврзува со прстенот **H** (Сл. 3В).

УПОТРЕБА И ОДРЖУВАЊЕ

- Се препорачува да се вклучи уредот пред да се започне со готвењето. Исто така се препорачува да се остави уредот да работи уште 15 минути после готвењето за целосно елиминирање на пареата и миризбите од готвењето. Ефективната употреба на аспираторот е условена од редовноста на операциите за одржување, потребно е особено да внимавате на филтерот за маснотии и филтерот со активен јаглен.
- **Филтерот за маснотии** ги собира масните честички кои летаат во воздухот и со тоа предизвикуваат затнување на самиот уред во зависност од честотата на употребата на уредот.
- Со цел да се спречи опасност од пожар, се препорачува да се чисти филтерот за маснотии барем на секои 2 месеци рачно со помош на неабразивни неутрални течни детергенти или во машина за садови на ниски температури и на кратки циклуси.
- По неколку миења, може да дојде до промени на бојата. Ова не значи дека треба да се бара нивна замена.
- **Филтрите со активен јаглен** се користат за прочистување на воздухот кој се враќа во просторијата и нивната функција е да ги намалат непријатните миризби настанати од готвењето.
- Необновливите филтри со активен јаглен мора да се заменуваат барем на 4 месеци. Заситеноста на активниот јаглен зависи од времетраењето на употребата на уредот, од типот на кујната и од редовноста на чистењето на филтерот за маснотии.
- **Пред монтирање на филтрите за маснотии обновливите филтри со активен јаглен важно е тие да бидат целосно суви.**
- **Често чистете го аспираторот и внатрешно и надворешно со помош на крпа наквасена со денатуриран алкохол или неутрални течни детергенти кои не се абразивни.**
- Инсталацијата за осветлување е конструирана за употреба за време на готвењето, а не за подолготрајно осветлување на просторијата. Продолжена употреба на инсталацијата за осветлување значително го намалува времетраењето на светилките.
- Ако уредот е опремен со внатрешни светла, можеме да ги користиме истите за општо осветлување на просторијата подолг временски период.
- **Внимание:** Неусогласеноста со предупредувања за чистење на аспираторот и со замената и чистењето на филтрите доведува до ризик од пожари. Затоа препорачуваме придржување до предложениите инструкции .
- **Замена на LED сијалици (Сл. 7):**
Користете само сијалици од ист тип и ватажа како што се монтирани на уредот.
- **Команди (Сл. 6):**
Копче А = копче за вклучување/исклучување на светлата.
Копче В = копче за вклучување/исклучување на аспираторот. Уредот

се вклучува на брзина со ниво 1, ако аспираторот е вклучен задржете на копчето 2 секунди за да го исклучите аспираторот. Ако аспираторот е во брзина со ниво 1 нема да биде потребно да се задржи копчето за да се исклучи аспираторот. Намалете ја брзината на моторот.

Дисплеј C = го означува нивото на избраната брзина на моторот и го активира тајмерот.

Копче D = го вклучува аспираторот. Ја зголемува брзината на моторот. Со допирање на копчето во 3 брзина, функција за интензивна брзина работи 10 минути, а потоа уредот се враќа на работа во оригиналната брзина. Во текот на оваа функција дисплејот трепка. Копче **E** = тајмерот ги мери функциите на активација од 15 минути, по што тие се исклучуваат. Тајмерот се деактивира со повторно притискање на копчето **E**. Кога тајмерот е активиран децималната точка мора да трепка на дисплејот. Тајмерот не може да се активира ако работи функцијата за интензивна брзина.

Функцијата „**чист воздух**“ се активира со притискање и задржување на копчето **E** 2 секунди кога уредот е исклучен. Оваа функција го вклучува уредот по десет минути секој час во прва брзина. Во текот на функционирањето мора да се визуелизира на дисплејот ротационо движење на периферните делови. Кога ќе поми-

не ова време моторот се исклучува и на дисплејот се визуелизира фиксна буквата "C" додека моторот не почне со работа повторно во времетраење од 10 минути после педесет минути и така натаму. Со притискање на било кое копче со исклучок на копчето за светло на аспираторот, аспираторот ќе се врати во нормална функција. Со притискање на копчето **E** функцијата се исклучува.

• **Заситување на филтерот со активен јаглен/ филтерот за маснотии:**

- Кога на дисплејот свети **C**, со брзина каде што се менува со буквата **F** (на пример **1** и **F**), филтрите за маснотии треба да се измијат.
- Кога на дисплејот трепка **C**, со брзина каде што се менува со буквата **A** (на пример **1** и **A**), филтрите со активен јаглен мора да се заменат или да се измијат во зависност од типот на филтерот. Откако чистиот филтер ќе се постави правилно, електронската меморија мора да се ресетира со притискање и задржување на копчето **A** околу 5 секунди, додека ознаката **F** или **A** прикажана на дисплејот **C** не престане да трепка.

ПРОИЗВОДИТЕЛОТ НЕ ПРЕЗЕМА ОДГОВОРНОСТ ЗА ЕВЕНТУАЛНИТЕ ШТЕТИ ПРЕДИЗВИКАНИ ОД ПРЕКРШУВАЊЕ НА ГОРЕНАВЕДЕНИТЕ ПРЕДУПРЕДУВАЊА.

Симболот  обележан на уредот, или обележан на неговата документација, покажува дека тој уред не смее да се третира како домашен отпад. Наместо тоа тој уред треба да се предаде во најблискиот пункт за рециклирање на електрички и електронски уреди.

Уништувањето треба да се изврши во согласност со локалните закони и во согласност со стандардите за животната средина.

Kliente të nderuar,

Ju faleminderit për zgjedhjen e aspiratorit LINO, një markë prestigjioze, sinonim me cilësinë dhe sigurinë. Ne shpresojmë se do të përmbushë kërkesat tuaja. Zbatoni me kujdes rekomandimet e përshkruara në këtë broshurë dhe aspiratori juaj do të mbetet efikas. Mos hezitoni të na kërkonin nëse është e nevojshme. Ne gjithmonë do të jemi atje për t'ju ndihmuar dhe të bashkëpunojmë kur të jetë e nevojshme. Jemë të gatëshëm t'ju japin informata të dobishme për të gjitha produktet e markës LINO.

TË PERGJITHSHME

Lexoni me kujdes informacionin vijues të rëndësishëm në lidhje me sigurinë e instalimit dhe mirëmbajtjen. Mbani këtë broshurë për konsultime të mëtejshme. Pajisja është projektuar për përdorim në versionin e filtrimit: (shkarkimi i ajrit në pjesën e jashtme – Fig. 3A), versioni i filtrimit (qarkullimi i ajrit brenda – Fig. 3B) ose me motor të jashtëm (Fig. 3C).

INFORMACIONE PËR SIGURINË

1. Kujdesuni kur aspiratori përdoret njëkohësisht me aparate jo elektrike (p.sh aparate me gaz) të garantohet ajrim i mjaftueshëm në mjedis në mënyrë që të ndalohet kthimi i fluksit të gazrave nga aparati. Nëse aspiratori përdoret njëkohësisht me aparate jo elektrike, presioni negativ në mjedis nuk duhet të kalojë 4Pa (4×10^{-5} bar). Siguroni ventilim adekuat në mjedis për një funksionim të sigurt të aspiratorit. Ndiqui ligjet lokale të zbatueshme për evakuimin e jashtëm të ajrit.

Para se të lidhni pajisjen në rrjetin elektrik:

– Kontrolloni pllakën e të dhënave (e vendosur brenda

pajisjes) për të konstatuar se voltazhi dhe fuqia korrespondojnë me rrjetin. Nëse keni dyshime pyesni një elektrikist të kualifikuar.

- Nëse kablli i furnizimit me energji është dëmtuar, duhet të zëvendësohet me një kabllo tjetër e cila mund të merret direkt nga prodhuesi ose nga qendra e asistencës teknike.
- Kjo pajisje duhet të lidhet me rrjetin e furnizimit me një siguresë 3A.

2. Paralajmërim!

Në rrethana të caktuara pajisjet elektrike mund të jenë të rrezikshme.

- A) Mos kontrolloni gjendjen e filtrave gjatë kohës që pajisja është në punë.**
- B) Mos prekni llambat ose zonat ngjitur gjatë ose menjëherë pas një përdorimi të zgjatur të pajisjes.**
- C) Gatimi me flakë nën pajisje, është i ndaluar.**
- D) Shmangni flakën gjatë gatimit, pasi është e dëmshme për filtrat dhe një rrezik zjarri.**

- E) Kontrolloni vazhdimisht skuqjen e ushqimit në mënyrë që vaji i nxehur shumë mos të bëhet një rrezik zjarri.**
- F) Shkëputni prizën elektrike para çdo mirëmbajtjeje të pajisjes.**
- G) Ky aparat mund të përdoret nga fëmijë me moshë jo më pak se 8 vjeç e nga persona me aftësi të reduktuara psikofiziko-shqisore ose me përvojë e njohje të pamjaftueshme, me kusht që të kontrollohen me vëmendje e të udhëzohen për përdorimin në mënyrë të sigurtë të aparatit e për rreziqet që ai mbart. Pastrimi e mirëmbajtja nga ana e përdoruesit nuk duhet të bëhen nga fëmijët, përveç rasteve kur janë të kontrolluar.**
- H) Fëmijët e vegjël duhet të mbikëqyren për t'u siguruar që nuk luajnë me pajisjen.**
- I) Do të ketë ventilim adekuat të hapsirës nëse pajisja përdoret në të njëjtën kohë me pajisjet që djegin gaz ose lëndë djegëse të tjera.**
- L) Nëse pastrimi nuk kryhet në përputhje me udhëzimet, ekziston rreziku i zjarrit.**
- Kjo pajisje është në përputhje me direktivën Europiane EC/2012/19, Simboli mbi produktin ose mbi ambalazhin e tij tregon se produkti nuk mund të trajtohet si një mbeturinë normale shtëpiake.
-  Produkti për t'u përpunuar — duhet të çohet pranë një qendre të posaçme grumbullimi për riciklimin e përbërësve elektrikë dhe elektronikë. Duke u siguruar se ky produkt është trajtuar në mënyrë korrekte, do të kontribuojmë për parandalimin e pasojave potenciale negative për mjedisin e për shëndetin që mund të rrjedhë nga përpunimi i tij i papërshtatshëm. Për informacione më të detajuara për riciklimin e këtij produkti, kontaktoni Komunën, shërbimin vendor për përpunimin e mbeturinave ose dyqanin ku e keni blerë pajisjen.

UDHËZIMET E INSTALIMIT

- Montimet dhe lidhjet elektrike duhet të kryhen nga personeli i specializuar.
- Vishni doreza mbrojtëse përpara se të vazhdoni me instalimin.

- **Lidhja elektrike:**

- Pajisja është prodhuar si një klasë II asnjë kabëll tokësor nuk është i nevojshëm.
- Priza duhet të jetë lehtësisht e qasshme pas instalimit të pajisjes. Nëse pajisja është e pajisur me kabllor rryme pa prizë, duhet të vendoset një ndërprerës omipolare me dimensione të përshtatshme me hapje minimale 3 mm midis kontakteve midis pajisjes dhe furnizimit me energji elektrike në përputhje me ngarkesën dhe rrymën rregulloret.
- Lidhja me rrjetin elektrik kryhet si më poshtë:

E KAFTE= **L** (linja me tension)

E KALTËRTE = **N** neutrale

- Distanca minimale midis pajisjes dhe pllakës për zierje duhet të jetë së paku **65 cm**. Nëse udhëzimet e instalimit të pianurës me gaz përcaktojnë një distancë më të madhe se sa ajo e treguar më sipër, është e nevojshme të mbahet parasysh. Nëse një tub lidhës përdoret i përbërë nga dy pjesë, duhet të vendoset pjesa e sipërme jashtë pjesës së poshtme. Mos e lidhni pajisjen në të njëjten dalje e cila përdoret për nxjerrjen e ajrit të nxehtë, gazrave, tymrave të krijuara nga pajisjet e tjera. Para se të vazh-

doni me operacionet e montimit, hiqni filtrin (et) anti-yndyrat (Figura 4) në mënyrë që njësia të jetë më e lehtë për tu trajtuar.

- Në rastin e montimit të pajisjes në versionin thithës, përgatitni vrimën për shkarkimin e ajrit.
- Ne rekomandojmë përdorimin e një tubi shkarkues të ajrit që ka diametër të njëjtë me vrimën e daljes së aspiratorit.
- Nëse përdoret një tub me diametër më të vogël, efikasiteti i produktit mund të zvogëlohet dhe funksionimi i tij mund të bëhet më i zhurmshëm. Nëse pajisja juaj është dizajnuar për përdorim në banesat e furnizuara me pajisje thithëse të përqendruar, kryeni operacionet e mëposhtme:
- Çelësi kontrollon hapjen dhe mbylljen e një valvule duke përdorur një pajisje termoelektrike. Duke vendosur çelësin në pozicionin **ON**, pas një minute, valvula hapet duke rrotulluar 90° duke lejuar thithjen e ajrit i ndenjur. Duke vendosur çelësin në pozicionin **OFF**, valvula mbyllet pas 100 sekondash.

- **Instalimi:**

Udhëzimi i mëposhtëm duhet të ndiqet për t'u kryer instalimi i saktë i pajisjes:

1. Montimi I pajisjes në anën e poshtme të dollapit.
2. Zgjedhja e versionit të funksionimit të pajisjes (nxjerrësi, Fig.3A, ose filtri, Fig.3B).

- **Fiksimi i pajisjes në pjesën e poshtme të dollapit në murë:**

Kjo lloj pajisje duhet të jetë e vendosur brenda një dollapi ose brenda një lloj tjetër i strukturës mbështetëse. Për ta

rregulluar në vend, përdorni 4 vidatë cilat janë të përshtatshme për llojin e kabinetit, duke bërë vrima në përputhje me diagramin e treguar në Fig. 1. Për t'a përshtatur pajisjen sic duhet, përafro panelin e përparmë të pajisjes me derën e kabinetit dhe rregulloni ndarësin **L** duke përdorur vidat **P** (Fig.2), pastaj sigurohuni që pajisja të plotësojë kabinetin në pjesën e pasme.

- **Nxjerrja e ajrit përmes daljes, nga muri i jashtëm:**

Për nxjerrjen e ajrit përmes daljes nga muri i jashtëm është e nevojshme të blini një tub teleskopik në përputhje me standardet në përdorim dhe lidheni atë me fillanxha **H** (Fig.3A).

- **Transformimi:**

Për të transformuar pajisjen nga verzioni I nxjerrjes se ajrit në verzionin me filtra, kontaktoni shitësin tuaj të pajisjeve dhe kërkoni filtra me karbon aktiv. Filtrat duhet të vendosen në të dy anët e motorit, duke i përqendruar dhe rrotulluar 90 shkallë, derisa të bien në vend (Fig.5). Për ta kryer këtë operacioni, së pari hiqni grilën **D** (Fig.4). Ajri lirohet përsëri në dhomë përmes tubacioneve të shkarkimit të ajrit i cili kalon përmes dollapit dhe është i lidhur me fillanxhën **H** (Fig.3B).

PËRDORIMI DHE MIRËMBAJTJA

- Ne rekomandojmë që pajisja të jetë ndezur pak para se të filloni gatimin. Ne gjithashtu rekomandojmë që pajisja të lihet ndezur për 15 minuta pasi gatuhet ushqimi, për të eliminuar tërësisht të gjithë ajrin e ndotur. Përformanca e pajisjes varet nga mirëm-

mbajtja e vazhdueshme; filtri kundër yndyrës dhe filtri aktiv i karbonit kërkojnë vëmendje të veçantë.

- **Filtri kundër yndyrës** vendoset për mbajtjen e yndyrës grimcat e pezuluara në ajër, prandaj është subjekt i bllokimit me frekuencë të ndryshueshme, sipas përdorimit të pajisjes.
 - Për të parandaluar rrezikun e zjarreve të mundshme, të paktën çdo 2 muaj duhet të lani filtrat kundër yndyrës, me dorë, duke përdorur detergjentë të lëngshëm neutralë jo-gërryes ose në enëlarëse në temperatura të ulëta dhe në cikle të shkurtra.
 - Në rast se përdoren filtra akrilikë kundër yndyrës, lani çdo 2 muaj, duke përdorur lëng neutral jo-gërryes, detergjentë dhe zëvendësojini pas çdo 6 larjesh.
 - Pas disa larjesh, mund të ndodhin ndryshime të ngjyrave, kjo nuk jep të drejtën për të kërkuar zëvendësimin e tyre.
- **Filtrat aktiv të karbonit** vendosen për të pastruar aromat e pakëndshme të prodhuara nga gatimi.
 - Filtrat e karbonit aktiv jo të rigjenerueshëm duhet të zëvendësohen të paktën çdo 4 muaj. Ngopja e filtrav aktiv varet nga përdorimi i pajisjes, mbi llojin e kuzhinës dhe frekuencën me të cilën pastrohet filtri i yndyrës.
- **Para se të rivendosni filtrat kundër yndyrës dhe filtrat me karbon aktiv është e rëndësishme që ato të jenë plotësisht të thata.**
- **Pastroni pajisjen shpesh, si nga brenda ashtu edhe nga jashtë, duke përdorur një leckë të lagur me ujë ose detergjentë të lëngshëm neutralë jo-gërryes.**

- Sistemi i ndriçimit është krijuar për t'u përdorur gjatë gatimit dhe jo për ndriçimi të zgjatur të përgjithshëm të dhomës.
- Përdorimi i zgjatur i sistemit të ndriçimit zvogëlon ndjeshëm jetëgjatësinë mesatare të llambave.
- **Kujdes:** mosrespektimi i pastrimit të filtrave të pajisjes sjell rrezik nga zjarret. Prandaj, rekomandohet mbajtja e udhëzimeve të sugjeruara.

• **Zëvendësimi i llambave LED (Fig. 7):**

Përdorni vetëm llambat e të njëjtit lloj dhe voltazhë sic janë të instaluar në pajisje.

• **Menaxhimi me sensorë (Fig 6):**

Çelësi A = Ndizni / fikni dritat.

Çelësi B = Ndërprerësi i ndezjes së pajisjes. Pajisja ndizet në nivelin e shpejtësisë 1 nëse pajisja është në presion shtyp butonin **B** për 2 sekonda për të fikur atë. Nëse pajisja është në nivelin e shpejtësisë 1 nuk do të jetë e nevojshme për të shtypur butonin e shtypjes për të fikur pajisjen. Ul shpejtësinë e motorit.

Ekрани C = Tregon nivelin e zgjedhur të shpejtësisë së motorit dhe aktivizon kohëmatësin.

Butoni i shtypjes D = Ndizet pajisja. Rrit shpejtësinë e motorit. Prekja e tastit me shpejtësinë e 3-të, funksioni Intensiv funksionon për 10 min pastaj pajisja kthehet në punë në shpejtësinë origjinale. Gjatë këtij funksioni ekрани pulson.

Çelësi E = Kohëmatësi zgjat funksionet për 15 minuta, pas asaj kohe ata janë fikur. Kohëmatësi është çaktivizuar, duke shtypur sërish Çelësin **E** kohëmatësi aktivizohet dhe në ekran duhet të ndizet pika decimale. Kohëmatësi nuk mund

të jetë aktiv nëse shpejtësia intensive është në fuksion.

Funksioni **"pastrami i ajrit"** Funksioni aktivizohet duke shtypur tastin **E** për 2 sekonda kur pajisja është e fikur. Kjo ndërron kur ndizni motorin për 10 minuta çdo orë me shpejtësinë e parë. Duke funksionuar një lëvizje rrotulluese e segmenteve periferike, shenja duhet të vizualizohet në ekran. Kur të ketë kaluar kjo kohë motori fiket dhe shkronja fikse **"C"** duhet të jetë vizuale dhe të vihet në ekran derisa motori të rindizet pas 50 minutash për 10 minuta të tjera dhe kështu me radhë. Shtypni çdo buton përveç çelësit të dritës për t'u kthyer në funksionimin normal. Shtypni butonin **E** dhe çaktivizoni funksionin.

• **Mbushja e filtrave aktiv/anti-yndyrë:**

- Kur pika **C** ndizet me një shpejtësi, në kombinim me pikën **F** (p.sh. **1** dhe **F**), filtrat kundër yndyrës duhet të pastrohen.
- Kur pika **C** ndizet me një shpejtësi, në kombinim me shkronjën **A** (p.sh. **1** dhe **A**), filtrat e karbonit aktiv duhet të zëvendësohen ose të pastrohen në varësi të llojit të filtrit. Pasi filtri i pastër është pozicionuar si duhet, memoria elektronike duhet të rivendoset duke shtypur butonin **A** për afërsisht **5 sekonda**, derisa të tregohet treguesi **F** ose **A** në ekran, pika **C** pushon së ndezuri.

PRODHUESI LIROHET NGA TË GJITHA PËRGJEGJËSITË NGA NDONJË DËMTIM EVENTUAL I PAJISJES I SHKAKTUAR NGA SHKELJA E PARALAJMËRIMEVE TË MËSIPËRME.

Simboli  mbi produktin ose mbi ambalazhin e tij tregon se produkti nuk mund të trajtohet si një mbeturinë normale shtëpiake. Produkti për t'u përpunuar duhet të çohet pranë një qendre të posaçme grumbullimi për riciklimin e përbërësve elektrikë dhe elektronikë. Duke u siguruar se ky produkt është trajtuar në mënyrë korrekte, do të kontribuojmë për parandalimin e pasojave potenciale negative për mjedisin e për shëndetin që mund të rrjedhë nga përpunimi i tij i papërshtatshëm. Për informacione më të detajuara për riciklimin e këtij produkti, kontaktoni Komunën, shërbimin vendor për përpunimin e mbeturinave ose dyqanin ku e keni blerë pajisjen.

Dear customers,

Thank you for choosing an cooker hood LINO, a prestigious brand, synonymous with quality and safety. We hope that it will meet your requirements. Follow the recommendations in this booklet carefully and your aspirator will remain effective. Do not hesitate to contact us if necessary. We will always be next to you in order to cooperate you when necessary and to provide you useful information for all products under the trademark LINO.

GENERAL

Carefully read the following important information regarding installation safety and maintenance. Keep this information booklet accessible for further consultations. The appliance has been designed for use in the ducting version (air exhaust to the outside - Fig.3A), filtering version (air circulation on the inside - Fig.3B) or with external motor (Fig.3C).

SAFETY PRECAUTION

1. Take care when the cooker hood is operating simultaneously with an open fireplace or burner that depend on the air in the environment and are supplied by other than electrical energy, as the cooker hood removes the air from the environment which a burner or fireplace need for combustion. The negative pressure in the environment must not exceed 4Pa (4×10^{-5} bar). Provide adequate ventilation in the environment for a safe operation of the cooker hood. Follow the local laws applicable for external air evacuation.

Before connecting the model to the electricity network:

- Control the data plate (positioned inside the appliance) to ascertain that the voltage and power correspond to the network and the socket is suitable. If in doubt ask a qualified electrician.
- If the power supply cable is damaged, it must be replaced with another cable or a special assembly, which may be obtained direct from the manufacturer or from the Technical Assistance Centre.
- This device must be connected to the supply network through either a plug fused 3A or hardwired to a 2 fase spur protected by 3A fuse.

2. Warning!

In certain circumstances electrical appliances may be a danger hazard.

- A) Do not check the status of the filters while the cooker hood is operating.**
- B) Do not touch bulbs or adjacent areas, during or straight after prolonged use of the lighting installation.**

- C) Flambè cooking is prohibited underneath the cooker hood.**
- D) Avoid free flame, as it is damaging for the filters and a fire hazard.**
- E) Constantly check food frying to avoid that the overheated oil may become a fire hazard.**
- F) Disconnect the electrical plug prior to any maintenance.**
- G) This appliance may be used by children over the age of 8 years and by persons with limited psycho-physical and sensory abilities or with insufficient experience and knowledge, provided they are carefully supervised and instructed on how to use the appliance safely and on the dangers that it involves. Make sure that children are not allowed to play with the appliance. Cleaning and maintenance to be performed by the user must not be carried out by children, unless they are under supervision.**
- H) Young children should be supervised to ensure they do not play with the appliance.**
- I) There shall be adequate ventilation of the room when the rangehood is used at the same time as appliances burning gas or other fuels.**
- L) There is a risk of fire if cleaning is not carried out in accordance with the instructions.**
- This appliance conforms to the European Directive EC/2012/19, Waste Electrical and Electronic Equipment (WEEE). By making sure that this appliance is disposed of in a suitable manner, the user is helping to prevent potential damage to the environment or to public health.
-  The symbol on the product or on the accompanying paperwork indicates that the appliance should not be treated as domestic waste, but should be delivered to a suitable electric and electronic appliance recycling collection

point. Follow local guidelines when disposing of waste. For more information on the treatment, re-use and recycling of this product, please contact your local authority, domestic waste collection service or the shop where the appliance was purchased.

INSTALLATION INSTRUCTIONS

- **Assembly and electrical connections must be carried out by specialised personnel.**
- **Wear protective gloves before proceeding with the installation.**

- **Electric Connection:**

- The appliance has been manufactured as a class II, therefore no earth cable is necessary. The plug must be easily accessible after the installation of the appliance. If the appliance is equipped with power cord without plug, a suitably dimensioned omnipolar switch with 3 mm minimum opening between contacts must be fitted between the appliance and the electricity supply in compliance with the load and current regulations.
- The connection to the mains is carried out as follows:

BROWN = **L** line

BLUE = **N** neutral.

- If the hob is electric, gas, or induction, the minimum distance between the same and the lower part of the hood must be at least **65 cm**. If the instructions for installation of the gas hob specify a distance greater than the one indicated, this must be taken into account. If a connection tube composed of two parts is used, the upper part must be placed outside the lower part. Do not connect the cooker hood exhaust to the same conductor used to circulate hot air or for evacuating fumes from other appliances generated by other than an electrical source. Before proceeding with the assembly operations, remove the anti-grease filter(s) (Fig.4) so that the unit is easier to handle.
- In the case of assembly of the appliance in the suction version prepare the hole for evacuation of the air.
- We recommend the use of an air exhaust tube which has the same diameter as the air exhaust outlet hole. If a pipe with a smaller diameter is used, the efficiency of the product may be reduced and its operation may become noisier.
- If your appliance has been designed for use in habitations supplied with acentralised suction device perform the following operations:
 - The switch controls opening and closure of a valve using a thermoelectrical device. By placing the switch in the **ON** position, after a minute, the valve opens rotating 90° allowing suction of the stale air. By placing the switch in the **OFF** position, the valve closes after 100 seconds.

- **Installation:**

The following instruction should be followed to carry out the correct installation of the cooker hood:

1. Mounting of the cooker hood on the lower side of the cupboard.
2. Selection of the version (extraction Fig.3A or filtration Fig.3B).

• **Fixing the hood to the lower part of the wall cabinet:**

This type of appliance must be fitted inside a cabinet or inside another type of support structure. To fix it in place, use 4 screws which are suitable for the type of cabinet, making holes in accordance with the diagram shown in Fig.1. To fit the appliance correctly, align the front panel of the cooker hood with the cabinet door and adjust spacer **L** using screws **P** (Fig.2), then ensure the appliance meets the cabinet at the rear.

• **Extraction through an outside wall:**

The appliance expels the fumes through an outside wall or a duct. It is necessary to buy a telescopic pipe in accordance with the standards in use (inflammable) and connect it to flange **H** (Fig.3A).

• **Recirculation:**

To transform the cooker hood from the extraction version to the re circulating one ask your supplier for an activated carbon filter. The filter must be fitted to the extracting group cooker hood in the centre of the fan grille by twisting it by 90 degrees until it is gripped securely (Fig.5). For this operation remove the anti-grease filter(s) **G** (Fig.4). The clean air is returned into the room through a connecting tube passing inside the cupboard and connected to the ring **H** (Fig.3B).

USE AND MAINTENANCE

- We recommend that the cooker hood is switched on before any food is cooked. We also recommend that the appliance is left running for 15 minutes after the food is cooked, in order to thoroughly eliminate all contaminated air. The effective performance of the cooker hood depends on constant maintenance; the anti-grease filter and the active carbon filter both require special attention.
- **The anti-grease filter** is responsible retaining the grease particles suspended in the air, therefore it is subject to clogging with variable frequency according to the use of the appliance.
 - To prevent the danger of possible fires, at least every 2 months one must wash the anti-grease filters by hand using non-abrasive neutral liquid detergents or in the dishwasher at low temperatures and on short cycles.
 - After a few washes, colour alterations may occur. This does not give the right to claim their replacement.
- **The active carbon filters** are used to purify the air that is sent back into the room and its function is to mitigate the unpleasant odours produced by cooking.
 - The non-regenerable active carbon filters must be replaced at least every 4 months. The saturation of the active charcoal depends on the more or less prolonged use of the appliance, on the type of kitchen and on the frequency with which anti-grease filter is cleaned.

- **Before remounting the anti-grease filters and the regenerable active charcoal filters it is important that they are completely dry.**
- **Clean the hood frequently, both internally and externally, using a cloth dampened with denatured alcohol or neutral liquid detergents that are non abrasive.**
- The lighting system is designed for use during cooking and not for the prolonged general lighting of the room. The prolonged use of the lighting system significantly decreases the average duration of the bulbs.
- If the appliance is equipped with courtesy lights it is possible to use them for general room lighting for a prolonged amount of time.
- **Attention:** the non compliance with the hood cleaning warnings and with the replacement and cleaning of the filters entails risk of fires. One therefore recommends keeping to the suggested instructions.
- **Replacing the LED lamps (Fig.7):**

Only use lamps of the same type and wattage installed on the device.

- **Commands (Fig. 6):**

Push-button A = On/off lights switch.

Push-button B = On/off cooker hood switch. The appliance switches on at speed level 1, If the cooker hood is on depress the push-button for 2 sec. to switch off the cooker hood. If the cooker hood is at speed level 1 it will not be necessary to depress the push-button to switch the cooker hood off. Decreases **the motor speed.**

Display C = Indicates the motor speed level selected and activates the timer.

Push-button D = Switches on the cooker hood. Increases the motor speed. Touching the key at 3rd speed, the intensive function runs for 10', then the appliance go back to work at the original speed. During this function the display blinks.

Key E = The Timer times the functions on activation for 15 minutes, after which they are switched off. The Timer is deactivated by re-pressing **Key E**. When the Timer is activated the decimal point must flash on the display. The Timer cannot be activated if the intensive speed is functioning.

The "**clean air**" function is activated by pressing key E for 2 seconds when the appliance is switched off. This switches the motor on for 10 minutes every hour at the first speed. During functioning a rotary movement of the peripheral segments must be visualised on the display. When this time has passed the motor switches off and the fixed letter "**C**" must be visualised on the display until the motor re-starts after 50 minutes for another 10 minutes and so on. Press any key apart from the light keys to return to normal functioning. Press key **E** to deactivate the function.

- **Anti-grease/active charcoal filters saturation:**

– When display item **C** flashes, at a speed where it alternates with the letter **F** (e.g. **1** and **F**), the anti-grease filters must be washed.

– When display item **C** flashes, at a speed where it alternates with the letter **A** (e.g. **1** and **A**), the active carbon

filters must be replaced or washed depending on the type of filter.

After the clean filter has been positioned correctly, the electronic memory must be reset by pressing button **A** for approximately **5 seconds**, until the indication F or A shown on the display **C** stops flashing.

THE MANUFACTURER DECLINES ALL RESPONSIBILITY FOR EVENTUAL DAMAGES CAUSED BY BREACHING THE ABOVE WARNINGS.



The symbol  on the product or its package indicates that this product may not be treated as household waste. Instead, it must be hand over to a specialized collection point for recycling of electrical and electronic equipment. By ensuring this product to be correctly disposed, you help prevent potential negative consequences for the environment and human health, which could otherwise be caused by inappropriate waste handling of this product. For more detailed information about recycling of this product, please contact your local city office, your household waste disposal service or the shop where you purchased the product.

Уважаемые клиенты!

Благодарим Вас за то, что выбрали вытяжку LINO - престижный бренд, синоним качества и безопасности. Надеемся, что она будет соответствовать Вашим требованиям. Внимательно следуйте рекомендациям, изложенным в данном руководстве, и Ваша вытяжка останется эффективной. Не стесняйтесь обращаться к нам в случае необходимости. Мы всегда будем рядом с Вами, чтобы сотрудничать и давать Вам полезную информацию всех продуктах бренда LINO.

ОБЩИЕ СВИДЕНИЯ

Внимательно прочитайте содержание данной инструкции, поскольку содержит важные указания, относящиеся к безопасности установки, эксплуатации и техобслуживания. Сохраните инструкцию для любой дальнейшей консультации. Устройство разработано в следующих вариантах исполнения: вытяжное устройство (удаление воздуха из помещения - Рис.3А), фильтрующее устройство (рециркуляция воздуха внутри помещения - Рис.3В) или вариант с применением наружного электродвигателя (Рис.3С).

МЕРЫ ПРЕДОСТОРОЖОСТИ

1. Быть внимательным, если одновременно работает вытяжка и горелка или очаг, нуждающиеся в окружающем воздухе и запитываемые иной энергией, кроме электрической. В таком случае вытяжка удаляет из помещения воздух, нужный для процесса сгорания в горелке или очаге. Отрицательное давление в помещении не должно превышать 4Pa (4x10⁻⁵ bar). Для надежной и безопасной работы следует обеспечить вентиляцию помещения. Для наружных

выбросов соблюдать правила, действующие в Вашей стране.

Прежде чем подключить прибор к электрической сети:

- Убедиться в соответствии напряжения и мощности прибора, данные о которых помещены на заводской паспортной табличке, сетевым показателям, а также соответствие электросоединителя (розетки). В случае несоответствия розетки обратиться к квалифицированному электрику.
- Если провод электропитания поврежден, замените его или весь специальный узел у производителя или в уполномоченном центре технического обслуживания.
- Подсоединить устройство к сети электропитания посредством штепсельной вилки с предохранителем 3 А или двух двухполюсных проводов с предохранителем 3 А.

2. Внимание!

В некоторых случаях электрические приборы могут быть опасными.

- A) Не проверяйте состояние фильтров при работающей вытяжке.**
- B) Не прикасайтесь к лампочкам или к прилегающим зонам в процессе работы системы освещения или сразу же после ее выключения.**
- C) Запрещается готовить блюда на открытом пламени под кухонной вытяжкой.**
- D) Избегайте открытого пламени, так как оно повреждает фильтры и может привести к возгоранию.**
- E) В процессе жарки во фритюре непрерывно следите за процессом во избежание возгорание кипящего масла.**
- F) Отсоединяйте штепсельную вилку от сетевой розетки перед началом технического обслуживания.**
- G) Прибором могут пользоваться дети старше 8 лет и лица с ограниченными психическими, физическими и сенсорными возможностями или не имеющие достаточного опыта и знаний, но только под присмотром ответственных лиц и при условии, что они обучены правилам безопасной эксплуатации прибора и знают о связанных с его неправильным использованием опасностях. К операциям по очистке и уходу за бытовым прибором, которые должен выполнять пользователь, могут допускаться и дети, но только под присмотром взрослых.**
- H) Не разрешайте детям играть с изделием.**
- I) Если вытяжка используется одновременно с другими приборами, в которых используется топливный газ или другие виды топлива, в помещении должна быть обеспечена надлежащая вентиляция.**

L) В случае выполнения операций по чистке без соблюдения инструкций существует опасность возгорания.

Данное изделие имеет маркировку соответствия Европейскому Нормативу 2012/19/ЕС, Утилизация электрических и электронных изделий (WEEE). Проверьте, чтобы по окончании его срока службы данное изделие было сдано в утиль. Этим Вы сможете сохранить окружающую среду.



Символ на изделии или в прилагающейся к нему документации означает, что данное изделие не должно рассматриваться как бытовые отходы, а должно быть сдано в специальный центр утилизации, занимающийся уничтожением электрических и электронных приборов. Изделие должно быть сдано в утиль в соответствии с местными нормативами по утилизации отходов. За дополнительными сведениями касательно обработки, утилизации и уничтожения дан-

ного изделия обращайтесь в местное отделение сбора домашних бытовых приборов или в магазин, в котором было куплено изделие.

ИНСТРУКЦИИ ПО УСТАНОВКЕ

- **Монтаж и электрическое подключение должны выполняться квалифицированным техником.**
- **Перед тем, как приступить к монтажным операциям, надеть защитные перчатки.**

- **Электрическая связь:**

- Прибор имеет класс II, поэтому к заземлению не надо подсоединять никакой провод. Необходимо обеспечить легкий доступ к штепселю после установки аппарата.

В случае поставки аппарата с кабелем без штепселя, для того чтобы подключить его к электрической сети, необходимо установить между аппаратом и сетью мультиполярный выключатель с минимальным расстоянием между контактами 3 мм, рассчитанный на данную нагрузку и соответствующий действующим нормативам.

- Подсоединение к сети электропитания производится в следующем порядке:

Коричневый-**L**-линия
Синий-**N**-нейтральный.

- Минимальная дистанция между опорной нагреваемой плоскостью и нижней частью кухонного дымохода должна быть не менее **65 см**. Если в инструкциях по установке газовой варочной панели сказано, что расстояние до вытяжки должно быть больше указанного выше, следует придерживаться предписанных размеров. Если применяется соединительная труба из двух и более частей, то верхняя часть должна располагаться снаружи нижней части. Не соединять выброс из вытяжки с каналом циркуляции горячего воздуха или с каналом, используемым для отвода дыма от устройств, запытываемых иной энергией кроме электрической. Перед тем как приступить к сборке устройства, для облегчения его монтажа отсоедините фильтр/жироулавливающий фильтр (Рис.4).
- В том случае, если прибор монтируется с вытяжным устройством, рекомендуется обеспечить помещение выводным отверстием.
- Рекомендуется использовать трубу дымохода с таким же диаметром, что и отверстие подачи воздуха. Использование суженной трубы может сократить КПД вытяжки и увеличить ее шумовой уровень.
- Если Ваш прибор предназначен для жилых помещений с централизованной вытяжной трубой, то Вам необходимо выполнить следующие операции:
- Выключатель через термоэлектрическое устройство производит «открытие-закрытие» клапана. Выключатель

в положение **ON** - через минуту клапан вытяжного устройства загрязненного воздуха откроется, повернувшись на 90°. Выключатель в положение **OFF** - через 100 секунд клапан закроется.

• **Установка:**

Для правильной установки вытяжки должны быть выполнены следующие пункты:

1. Закрепите вытяжку к нижней части навесной детали.
2. Выбирайте вытяжной либо фильтрующий вариант.

• **Монтаж колпака в нижней части навесного шкафа:**

Данный тип колпака должно быть встроено в кухонный навесной шкаф или другой суппорт. Для закрепления необходимо использовать 4 болта, соответствующих типу мебели, делая подходящие отверстия, как показано на (Рис.1). Для правильного монтажа проследите, чтобы аппарат и навесной шкаф совпали с задней стороны, выровняйте лобовую часть колпака с дверцей навесного шкафа, регулируя дистанционную деталь **L** справа и слева с помощью болтов **P** (Рис.2).

• **Вытяжка с отводом:**

При таком способе монтажа вытяжка осуществляет отвод дыма в атмосферу через наружную стену здания или через существующую вентиляционную шахту. С этой целью необходимо приобрести раздвижную невозгораемую дымоходную трубу, соответствующую действующим нормативам, и соединить ее с прилагающимся фланцем **H** (схема 3А).

• Режим рециркуляции:

Для того, чтобы отводная вытяжка работала в режиме рециркуляции, приобретите в магазине фильтры с активированным углем. Установите угольные фильтры в центр узла вытяжки и поверните их на 90° вплоть до щелчка (схема 5). С этой целью снимите панели-жироуловители **G** (схема 4). Воздух возвращается в помещение по соединительному воздуховоду, проходящему через кухонный элемент, и соединенному с кольцом **H** (схема 3В).

ЭКСПЛУАТАЦИЯ И ТЕХХОД

- Рекомендуем ввести аппарат в эксплуатацию, прежде чем приступать к варке какого-либо элемента. Рекомендуем оставить работать аппарат на 15 минут, после завершения приготовления пищи, чтобы полностью выпустить тяжелый воздух. Хорошее функционирование колпака обусловлено правильным и постоянным техническим обслуживанием; особое внимание следует уделить фильтру жира и активированного угля.
- **Жироудаляющий фильтр** должен удерживать жирные взвешенные частицы в воздухе, следовательно, его загрязнение зависит от времени работы прибора.
- Во избежание риска пожара, не реже двух раз в месяц необходимо промывать жироудаляющие фильтры вручную с использованием жидких нейтральных моющих средств без абразивных добавок, или мыть в посудомоечной машинке при низкой температуре и в короткие циклы.
- Цвет может измениться, после нескольких промывок. Этот факт не даёт права на жалобу и замену детали.
- **Фильтры с активированным углём** необходимы для очистки воздуха в помещении и удаляют неприятные запахи при приготовлении пищи.
- Не регенерируемые фильтры с активированным углём необходимо заменять не реже 1 раза в 4 месяца. Насыщение активированного угля зависит от того, часто использовался прибор, от вида кухни и от регулярности очистки жироудаляющего фильтра.
- **Перед тем, как установить жироудаляющие фильтры и фильтры с активированным углём, необходимо их тщательно высушить.**
- **Необходимо часто очищать колпак как внутри, так и снаружи, используя увлажненную денатурированным спиртом ткань или нейтральные не царапающие жидкие моющие средства.**
- Лампы вытяжки служат для освещения варочной панели во время приготовления и не рассчитаны на длительное включение для обычного освещения помещения. Продолжительное использование ламп вытяжек значительно сокращает их средний срок службы.
- Если прибор оснащён освещением помещения, оно может быть использовано для длительного применения всего освещения помещения.

- **Внимание:** несоблюдение рекомендаций по очистке вытяжке и замене и очистки фильтров, приводит к опасности пожара. Рекомендуется следовать приведённым инструкциям.

- **Замена LED лампочки (Рис. 7):**

Использовать только лампочки такого же типа и вольтжага, что и установленные в приборе.

- **Органы управления (Рис. 6):**

Клавиша А = Включает/выключает подсветку.

Клавиша В = Включение/выключение вытяжки. Вытяжка включается на 1-ой скорости. Если вытяжка включена, нажмите кнопку на 2 секунды, чтобы выключить ее. Если вытяжка работает на 1-ой скорости, не нужно держать кнопку нажатой для ее выключения. Скорость двигателя сокращается.

Дисплей С = показывает скорость мотора, которая была набрана, и включение таймера.

Клавиша D = включает вытяжку. Увеличивает скорость мотора. Нажатие клавиши 3-й скорости вызывает активацию функции интенсивного режима на 10 мин, по истечении которых восстанавливается скорость работы, активной в момент включения данной функции. На период действия интенсивного режима имеет место мигание индикатора.

Клавиша Е = Таймер на 15 минут запоминает функции в момент включения после отключения этих функций. Таймер отключается повторным нажатием кнопки **Е**. Когда функция Таймер включена, на дисплее должно мигать десятичное значение. Если ра-

ботает интенсивная скорость, включить функцию Таймер нельзя.

Нажав кнопку **Е** на 2 секунды при выключенной вытяжке, включается функция **“clean air”**, Эта функция включает двигатель на 1-ой скорости на 10 минут каждый час. В процессе функционирования на дисплее показываются вращающиеся боковые сегменты. По истечении этого времени двигатель выключается, и на дисплее появляется буква **“С”** до следующего запуска двигателя на 10 минут по прошествии 50 минут. Чтобы вернуться к нормальной работе, нажать на любую кнопку кроме освещения. Чтобы отключить функцию нажать на кнопку **Е**.

- **Засорение фильтров-жироуловителей/фильтра с активированным углем:**

– Когда на дисплее **С** попеременно мигают значение рабочей скорости и буква **F** (наприм., **1** и **F**) необходимо вымыть фильтры-жироуловители.

– Когда на дисплее **С** попеременно мигают рабочая скорость и буква **A** (например, **1** и **A**) необходимо заменить или промыть фильтры с активированным углём, в зависимости от вида фильтра.

После установки фильтра на место после чистки необходимо обнулить электронную память, нажав кнопку **A** примерно на **5 сек.** вплоть до прекращения мигания буквы **F** или **A** на дисплее **С**.

ФИРМА НЕ НЕСЕТ НИКАКОЙ ОТВЕТСТВЕННОСТИ ЗА УЩЕРБ, ВЫЗВАННЫЙ НЕСОБЛЮДЕНИЕМ ВЫШЕПРИВЕДЕННЫХ ПРЕДУПРЕЖДЕНИЙ.

Символ  на упаковке продукта указывает, что данный продукт нельзя рассматривать как бытовые отходы. Его необходимо доставить в соответствующий пункт сбора для последующей переработки электрического и электронного оборудования. При утилизации данного изделия надлежащим образом Вы можете предотвратить негативные последствия для окружающей среды и здоровья людей, которые могут иметь место при ненадлежащем удалении данного изделия. Для получения более подробной информации об утилизации данного продукта свяжитесь с местным представительством в Вашем городе, службой утилизации бытовых отходов или магазином, в котором был куплен данный продукт.

LEKS GROUP

BG

Централен офис – Ботевград: тел.: 0723/68 830, бул. Цар Освободител 28
София: 02/963 33 20, 963 33 80, ж.к. Сухата река, бл. 49, **Пловдив:** тел.: 032/633 778, ул. Цар Асен 32
Варна: тел.: 052/504 634, ул. Перла 10, **Бургас:** тел.: 056/700 103, к-с Славейков бл. 160, вх. А
Русе: тел.: 082/872 717, ул. Рила 40, **Благоевград:** тел.: 073/832 782, к-с Парангалица,
Видин: тел.: 094/600 209, ул. Цар Александър II, к-с Съединение, бл. 12

BEOLEKS

SRB

Novi Beograd: 011/ 31 33 598; 011/ 31 33 597
Bul. Arsenija Čarnojevića 66

SKOLEKS

MK

Општина Илинден: 02/ 32 39 777, ул. 36; бр. 20
Тетово: 044/ 337 919, Ул. Видое Смилевски Бато, бр. 21А, лок.1

PRILEKS

RKS

Prishtinë: tel.: 038 60 22 02, Magjistralja Prishtinë-Gjilan km 2-të